

Przed rozpoczęciem montażu proszę zapoznać się z instrukcją.
 Before installation, please read the the instructions.
 Vor der Montage bitte die Anleitung genau lesen.
 Před zahájením montáže se seznámte s návodem.
 Pred začiatkom montáže si prečítajte návod.
 A szerelés folyamat megkezdése előtt kérem, hogy figyelmesen olvassa át a szerelési utasítást.

Narzędzia niezbędne do montażu (nie dostarczane przez producenta)
 Tools required for assembly (not provided by the manufacturer)
 Für die Montage notwendige Werkzeuge (nicht vom Hersteller mitgeliefert)
 Nástroje nezbytné pro montáž (nejsou dodávány výrobcem)
 Nástroje nevyhnutné pre montáž (nedodávané výrobcem)
 A szereléshez szükséges szerszámokat (a Gyártó nem biztosítja)

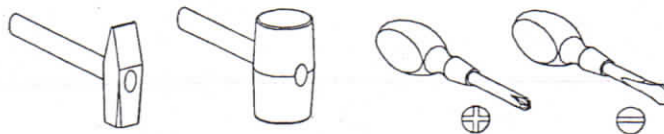

150 min

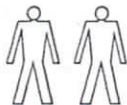

INSTRUKCJA MONTAŻU
 ASSEMBLY INSTRUCTIONS
 MONTAGEANLEITUNG
 NÁVOD NA MONTÁŽ
 NÁVOD NA MONTÁŽ
 SZERELÉSI UTASÍTÁS

LOTOS 203

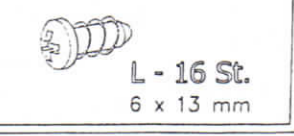
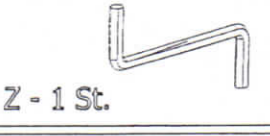
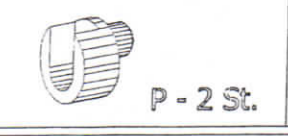
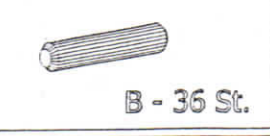
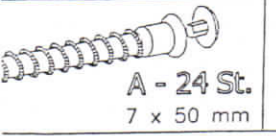
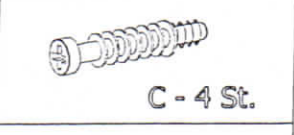
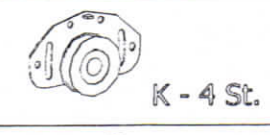
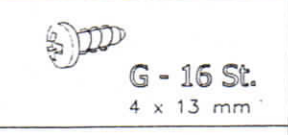
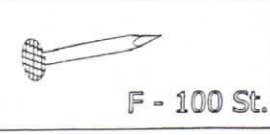
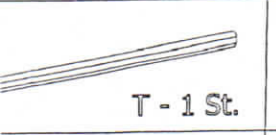
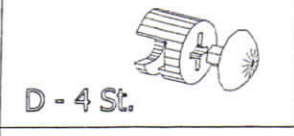
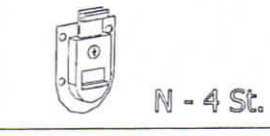
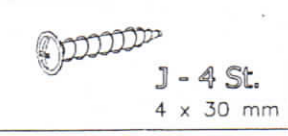
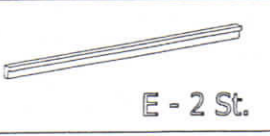
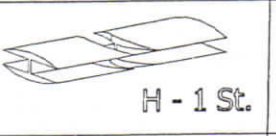
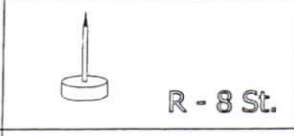
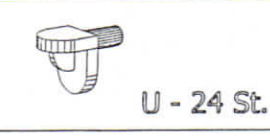
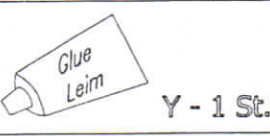
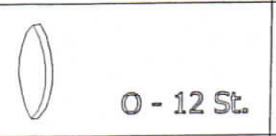
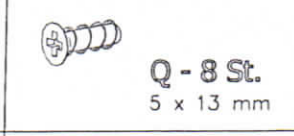
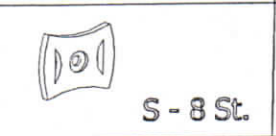
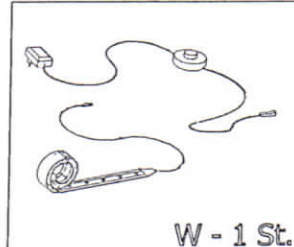
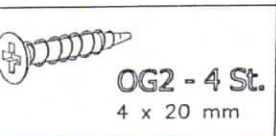
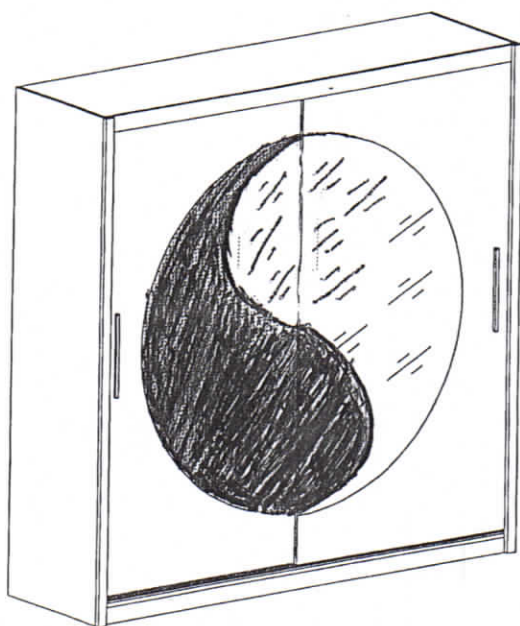

1

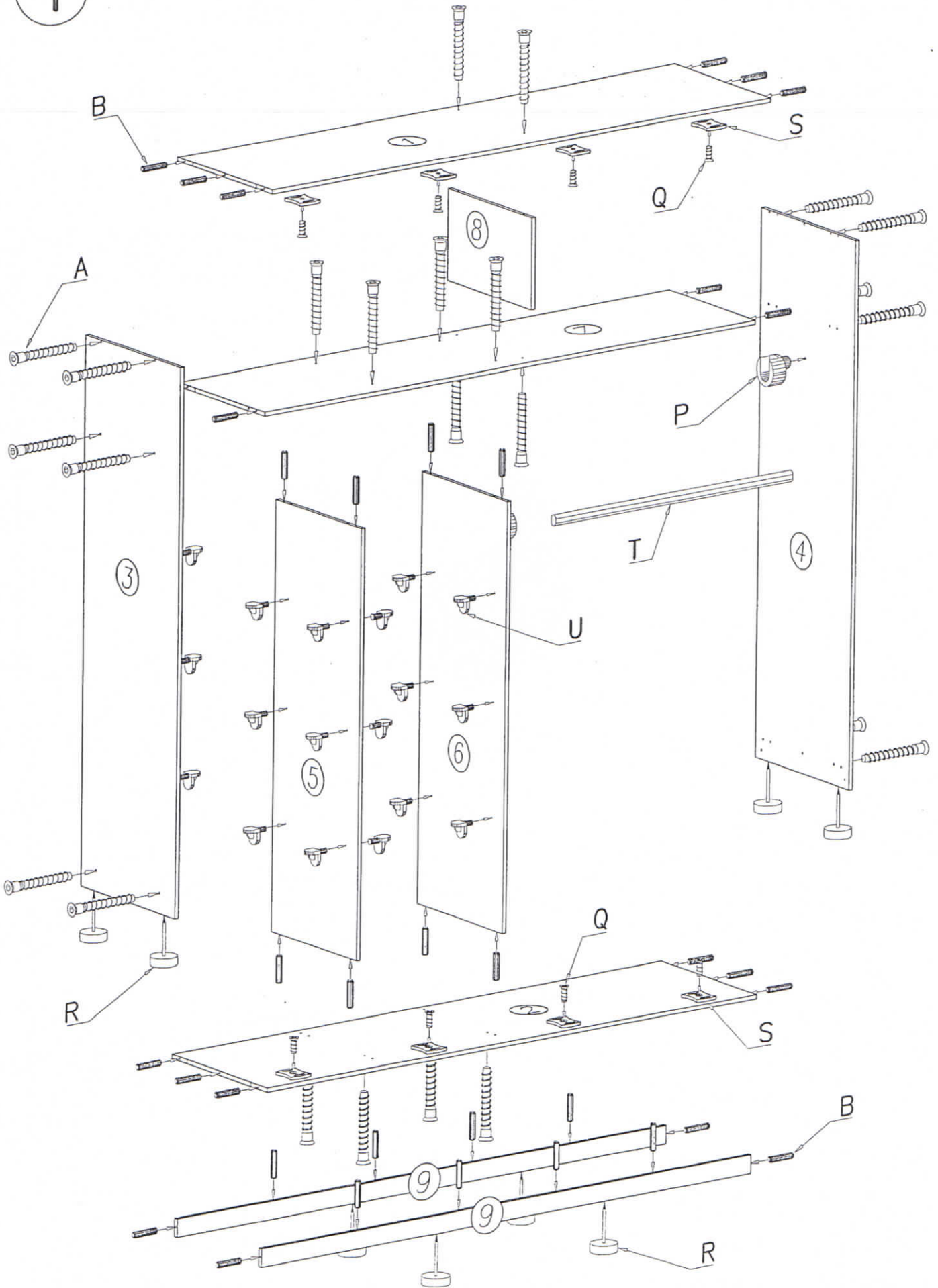

2

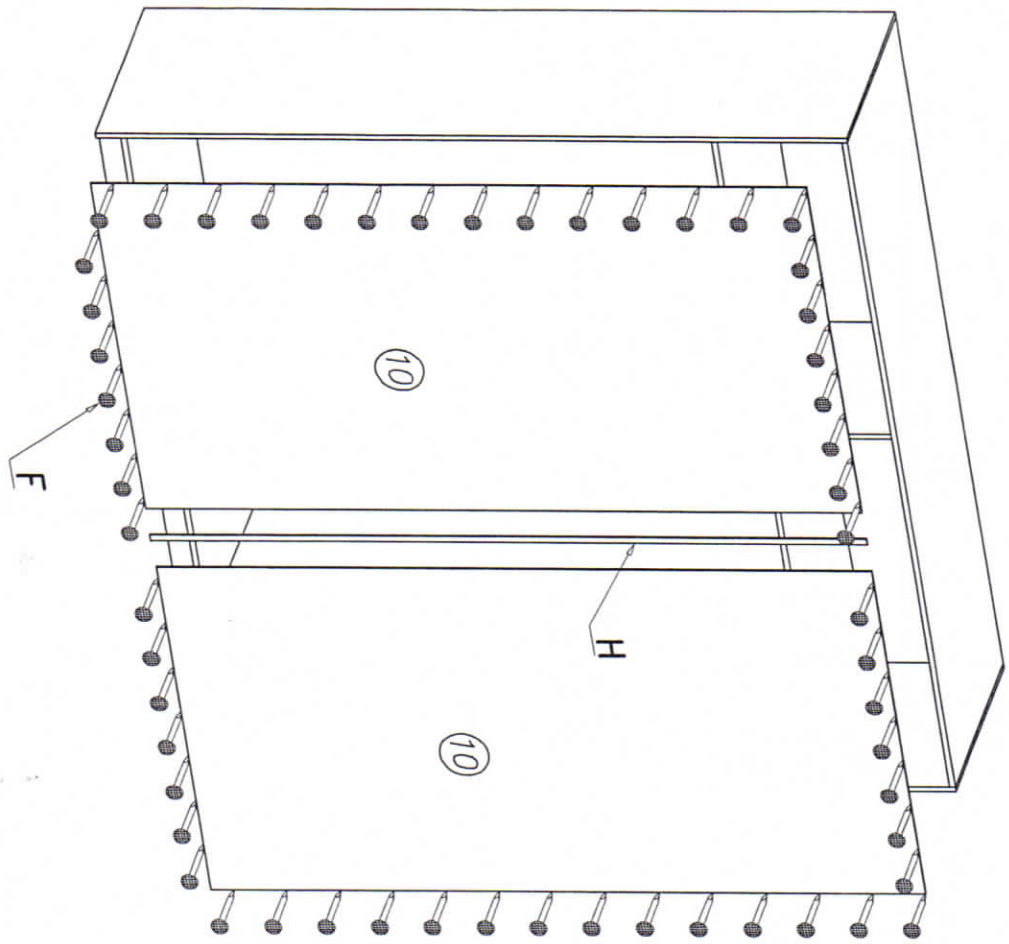

$$a = b$$

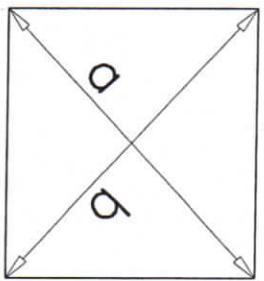

3

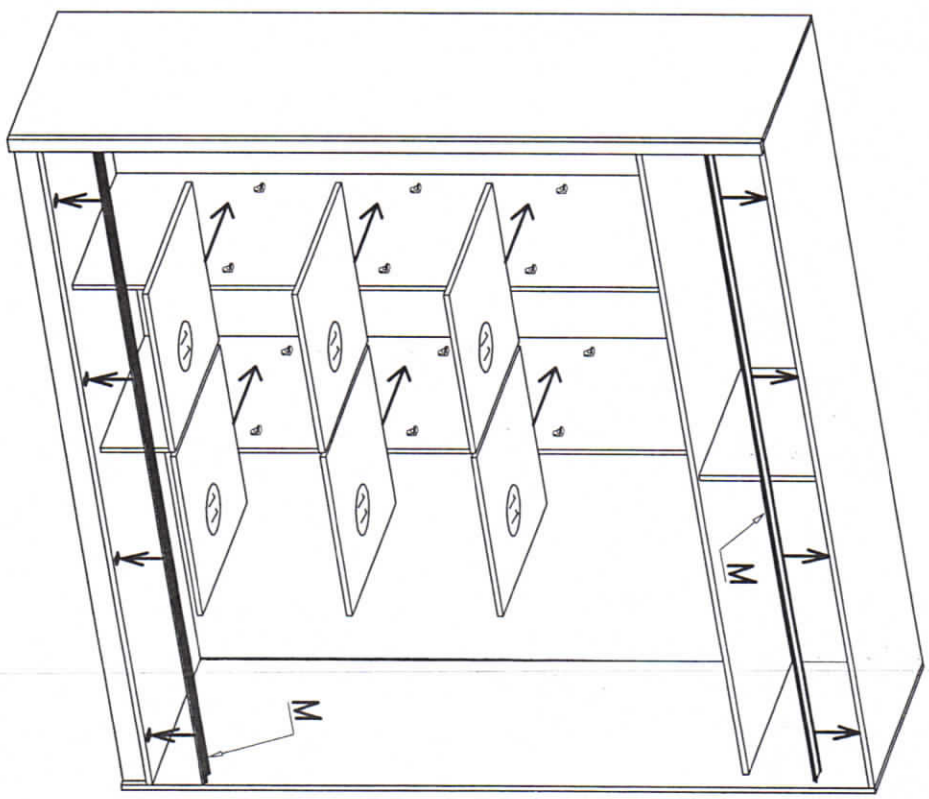

4

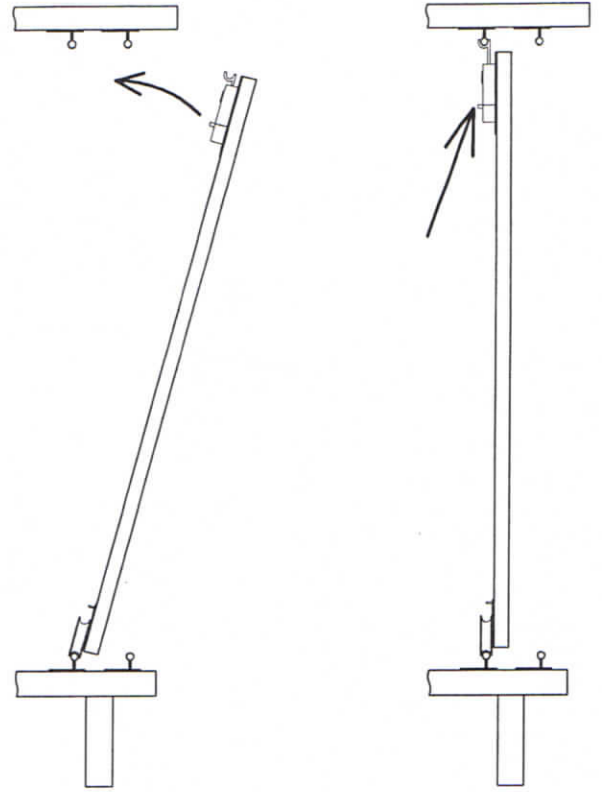
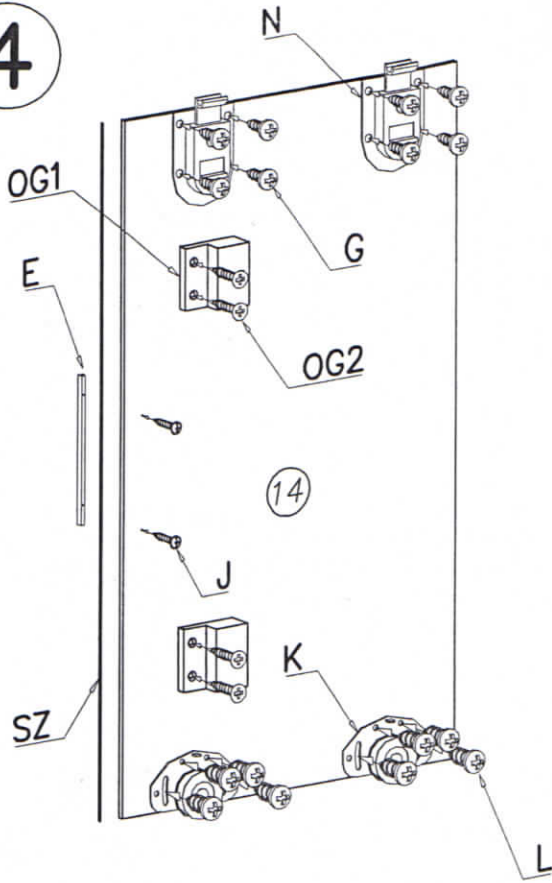

5

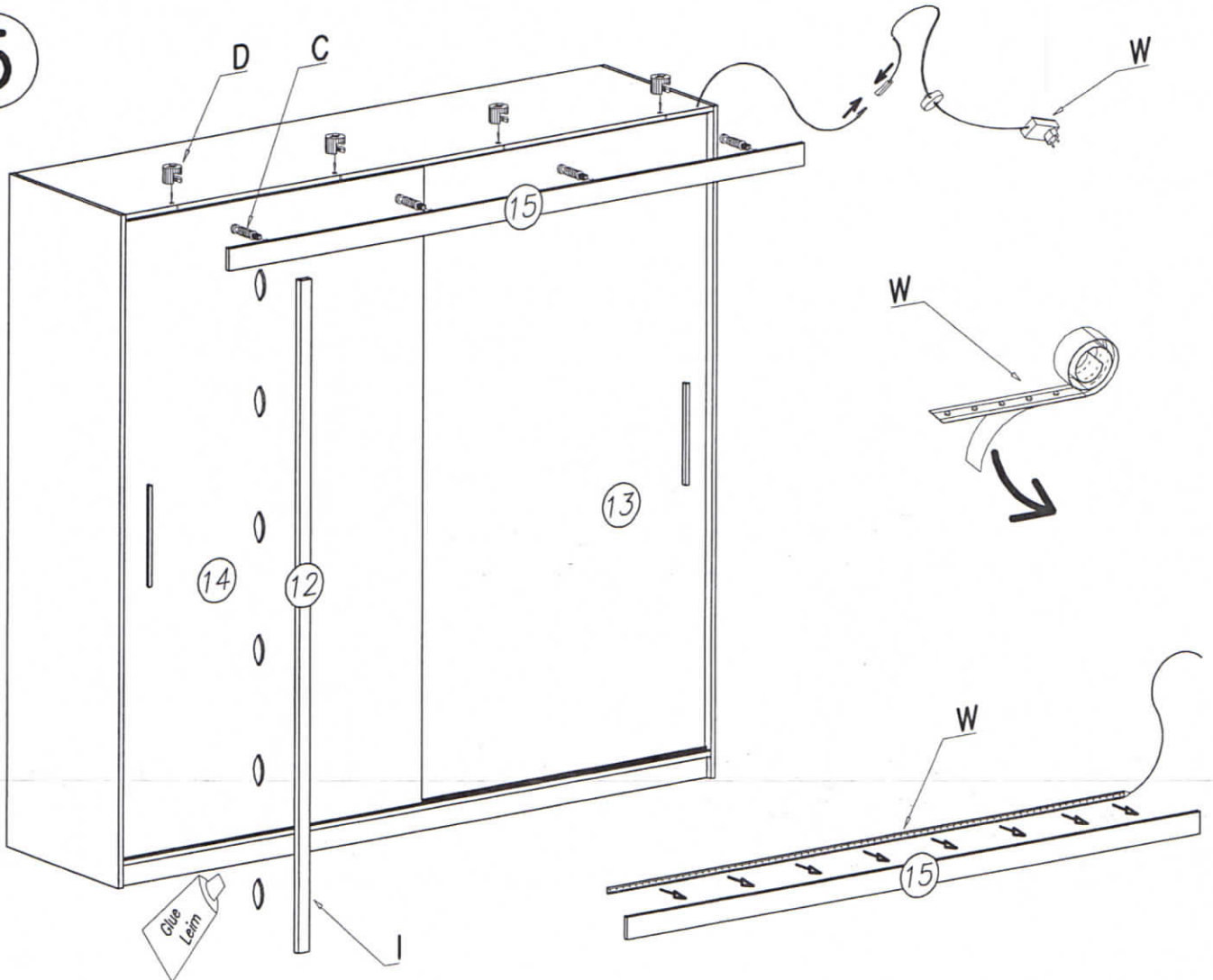

Warunki gwarancji

- Za wady powstałe z przyczyn wynikających z niedopatrzenia producenta oraz za uszkodzenia będące ich następstwem odpowiada Producent
- Producent zobowiązuje się poinformować Klienta o przyjęciu reklamacji, bądź uznaniu jej za niezasadzoną w terminie nie dłuższym niż 14 dni od dnia otrzymania reklamacji od Klienta
- Reklamacje, które będą uznane za zasadne w ciągu 30 dni roboczych (od daty uznania reklamacji) zostaną zrealizowane przez Producenta po uprzednim powiadomieniu Reklamującego. W wyjątkowych sytuacjach Producent zasądza sobie prawo przedłużenia terminu realizacji.
- Sposób i miejsce wykonania napraw gwarancyjnych ustala Producent. W sytuacji, w której wada nie wymaga usunięcia jej w warunkach fabrycznych, Producent dokona naprawy na miejscu. Jeśli Kupującego w lokalu, w którym znajduje się przedmiot Kupujący zobowiązany jest umożliwić naprawę lub ewentualny transport przedmiotu jednostką przedstawiającej Producenta
- Producent nie ma obowiązku dostarczenia Reklamującemu mebla zamiennego na czas wykonywania napraw gwarancyjnych. W sytuacji, gdy wada jest nieusuwalna, może nastąpić (za zgodą Kupującego) obniżenie ceny mebla, którego dotyczy reklamacja. W pozostałych przypadkach świadczenia związane z reklamacją będą realizowane poprzez wymienienie przedmiotu na nowy
- Kupujący, który nie zezwolił Producentowi na wykonanie naprawy, odmowie wydania mebla w celu jego naprawy bądź wymiany (tj. uprawnień wynikających z niniejszej Karty Gwarancyjnej)
- Jeżeli uzgodniony termin wizyty serwisu Producenta zostanie niedotrzymany z winy Kupującego, to Kupujący traci uprawnienia wynikające z niniejszej Karty Gwarancyjnej
- W sytuacji niezasadzonego zgłoszenia reklamacji, Kupujący zobowiązany jest do pokrycia kosztów związanych z przyjazdem serwisu Producenta we wskazane przez Kupującego miejsce

Gwarancji nie podlegają

- Wady i uszkodzenia widoczne przy zakupie mebli
- Uszkodzenia powstałe w wyniku niewłaściwego przemieszczenia, przeniesienia bądź montażu mebli
- Uszkodzenia wynikające ze zdarzeń losowych bądź innych okoliczności
- Zmiany zachodzące naturalnie podczas właściwej eksploatacji mebla będące następstwem upływającego czasu i używalności
- Naturalne zniszczenia tkanin powstałe w trakcie prawidłowego użytkowania wynikające z właściwości tych tkanin oraz z właściwości wkładu piankowego
- Uszkodzenia części wkładu piankowego powstałe w wyniku użytkowania mebla
 - Siedzenia na bokach
 - Ślawnia i ślawnia na siedzisku
 - Szarpania za ich elementy
- Umieszczania w pojemnikach na pościel, ilość pościeli przekraczające ich pojemność
- Zabrudzenia wynikające z wykonywania zabiegów czyszczących niezgodnych z zaleceniami Producenta
- Roznice w odbiciu elementów drewnianych wynikające z naturalnego pochłozania tego materiału
- Dopuszczalne różnice w fakturze i odbiciu skóry naturalnej, a także różnego rodzaju błony, żywy, znamiona chropowatość ica różnic w grubości skóry i zniszczenia. Są to charakterystyczne cechy skóry naturalnej
- Szkodny spowodowane przez zwierzęta
- Uszkodzenia i zmiany na odbiciu materiałowym mebli powstałe poprzez ustawienie mebli w bezpośredniej bliskości źródła ciepła i działania promieni słonecznych
- W przypadku nieostrożności się do zasad użytkowania mebli

Zasady użytkowania mebli

- Meble tapicerowane powinny być użytkowane zgodnie z ich zastosowaniem i przeznaczeniem
- Siedzisko mebla powinno być w miarę możliwości użytkowane równomiernie, ponieważ to w uniknięciu wgnieceń w piance poliuretanowej!
- Meble nie należy narazac na mocne napięcia punktowe, których następstwem mogą być pęknięcia szwów, rozjeścia i rozdarcia tkaniny
- Wymagane jest stawianie mebli na wyprofilowanym podłożu
- W wyrobach dwu- i więcej osobowych i zesławnach należy równomiernie użytkować meble (nie tylko na jednym siedzisku), tak, aby uniknąć różnic w wyglądzie całego zesławnia w trakcie użytkowania
- Należy unikać kontaktu z meblami substancji chemicznych nie przeznaczonych do tego celu
- Stosowanie środków służących do konserwacji i czyszczenia mebli odbywa się na odpowiedzialność użytkownika
- Powstawanie fałd i nierówności w pokroju jest naturalnym zjawiskiem i nie oznacza wad jakościowych
- Jasne materiały obciowe mogą posiadać połaciebarwienie przez inne materiały, np. jeans
- W celu uniknięcia uszkodzeń prosimy stosować filcowe podkładki, na spodzie mogą naszytych mebli

Zaručné podmienky

- Za chyby vzniknuté z dôvodu záhno postupu výroby a za poškodenia, ktoré budú ich dôsledkom, nesie zodpovednosť Výrobca. Výrobca sa zväzuje informovať Klienta o prijatí reklamacji (napr. o jej neuznaní v termíne napísaný do 14 dní od dňa doručenia reklamacji zo strany Klienta)
- Reklamácie, ktoré budú uznaté za opodstatnené v priebehu 30 pracovných dní (od dátumu uznatia reklamacie) výrobca zrealizuje po predstihom upovedomení zo strany Reklamujúceho. Vo výnimočných situáciách si Výrobca vyhradzuje právo predĺžiť termín realizácie.
- Sposób i miesto vykonania zarutných oprav určí Výrobca. V situácii, v ktorej chyba nežaduje jej odstránenie vo výrobných podmienkach, Výrobca vykoná naprávu na mieste. (1) u Kupujúceho v podmie, v ktorom sa prednáva narádza. Kupujúci je povinný umožniť opravu alebo eventualný transport predmetu jednotky reprezentujúcej Výrobca. Výrobca ne je povinný dočasť Reklamujúceho vymenry nábytku na dobu vykonávania zarutných oprav
- Reklamácia. V ostatných prípadoch budú služby súvisiace s reklamáciou realizované prostredníctvom výmeny predmetu za nový
- Kupujúci, ktorý neuznívol Výrobcovu vykonanie opravy, odmietol vydat nábytok za účelom jeho opravy alebo výmeny, stráca oprávnenie vyplývajúce z tohto Záručného listu.
- Pokiaľ sa neodporí, dodržiavajú termín návštevy servisú Výrobca, vinnu Kupujúceho, síťacia Kupujúci oprávnenia vyplývajúce z tohto Záručného listu
- V situácii neodovodneného nahlasenia reklamacie je Kupujúci povinný pokryť náklady súvisiace s príjazdom servisú Výrobca na miesto, ktoré určí Kupujúci

Zaruka sa nevztahuje na:

- Chyby a poškodenia viditeľné pri nákupe nábytku
- Poškodenia vzniknuté v dôsledku nesprávneho transportu, presuvania alebo montáže nábytku
- Poškodenia vyplývajúce z osudových udalostí alebo iných okolností
- Zmeny, ktoré nastanú prirodzeným spôsobom počas náleznej eksploatacie nábytku a vzniknu v dôsledku plyvania času a používania nábytku
- Prírodné pokrtenie tkanín, ktoré vznikne počas správneho používania vyplývajúce z vlastností týchto tkanín a z vlastností prirtovej vlôžky
- Deformácie časti ramenej vlôžky vzniknuté v dôsledku používania nábytku
 - Sedenia na bokoch
 - Ślawnia a ślawnia na sedacej ploche
 - Tahania za časti nábytku
 - Umiesťovanie väčšieho množstva perin do perinaka, ktoré presahuje jeho objem
- Znečistenia vyplývajúce z ostlaciach prac nerespektujúcich odporúčania Výrobca
- Rozdiely v odbiení drevených častí vyplývajúce z prírodného pôvodu tohto materiálu
- Prípustné rozdiely vo vlastnostiach a odbiení prírodnej kože a teklíž škrabance, žily, znaky, drsnosť povrchu rôzneho druhu, rozdiely v hrúbke kože a rhy. Sú to charakteristické vlastnosti prírodnej kože
- Poškodenia spôsobené zveriatami
- Poškodenia a zmeny na čalunení nábytku vzniknuté v dôsledku postavenia nábytku v bezprostrednej blízkosti teplejých zdrojov a posedenia šnečných lúčov
- Prípady neododržavania zásad používania nábytku

Zásady používania nábytku

- Čalunený nábytok je potrebné používať na základe jeho určenia a využitia
- Sedacia plocha nábytku sa má využívať podľa možnosti rovnomerne, pomôže to predísť prieťahlám v polyuretánovej piane.
- Nábytok by sa nemal dotýkať hran, ktoré môžu spôsobiť praskanie švov, rozchádzanie a trhliny tkaniny
- Nábytok je potrebné umiestniť na rovnú podlahu
- Pri výrobných pre dve a viac osôb a pri správcach je potrebné používať nábytok rovnomerne (nie len na jednej sedacej ploche) tak, aby sa predišlo rozdielom vo vzhľade celej súpravy počas používania
- Je potrebné vyhnúť sa kontaktu nábytku s chemickými látkami, ktoré naň nie sú určené
- Za používanie prostredkov určených na konzerváciu a čistenie nábytku je zodpovedný používateľ
- Vznik, záhyby a nerovnosti na povrchu je prirodzeným javom a neje o chybu v kvalite
- Svetlé čalunené materiály sa môžu začarbiť rými materiálmi, ako napr. džínsov
- Aby ste predišli poškodeniam podlahy, používajte filcové podložky na spodnej časti noh nášho nábytku

Záruční podmínky

- Za vady vzniklé z důvodů vyplývajících ze zanedbaní výrobce a za poškození, které tyto vady zapříčiní, zodpovídá Výrobce
- Výrobce se zavazuje informovat Zákazníka o přijetí reklamace nebo o uznání reklamace za nepodstatnou ve lhůtě do 14 dnu ode dne obdržení Zákaznickovy reklamace
- Reklamace, které budou vyhodnoceny jako opodstatněné, budou vyřízeny Výrobcem během 30 pracovních dnů (od data uznání reklamace) po předchozím informování Reklamujícího. Ve výjimečných situacích si Výrobce vyhraduje právo na prodloužení lhůty pro vyřízení reklamace
- Způsob a místo provedení záručních oprav stanoví Výrobce. V situaci, kdy vada nevyžaduje její odstranění v továrních podmínkách, Výrobce provede opravu na místě, tedy u Kupujícího v prostorách, v kterých se předměl nachází. Kupující je povinen umožnit jednotce zastupující Výrobce opravu nebo případnou přepravu předmětu. Výrobce není povinen dodat Reklamujícímu náhradní nábytek po dobu provádění záručních oprav
- V situaci, kdy je vada neodstranitelná, může dojít (z souhlasu Kupujícího) ke snížení ceny nábytku, jehož se reklamace týká
- V ostatních případech budou plněny spojená s reklamací realizována skrze výměnu předmětu na nový
- Kupující, který neposkytl Výrobci souhlas s provedením opravy nebo odmítl vydat nábytek pro účely jeho opravy nebo výměny, ztrácí oprávnění vyplývající z tohoto Záručního Listu
- Pokud vlnou Kupujícího nebude dodrženo dohodnutý termín návštěvy servisu Výrobce, pak Kupující ztrácí oprávnění vyplývající z tohoto Záručního Listu
- V situaci neoprávněného podání reklamace je Kupující povinen uhradit náklady spojené s příjezdem servisu Výrobce na místo sta. Jvené Kupujícími

Záruka se nevztahuje na

- Vady a poškození viditelná při nákupu nábytku
- Poškození vzniklá v důsledku nesprávné přepravy, přemístění nebo montáže nábytku
- Poškození vyplývající z nahodilých událostí nebo jiných okolností
- Změny probíhající přirozeně během správného využívání nábytku, ke kterým dochází v průběhu času a v důsledku opotřebení
- Přirozené zvrásnění látek vzniklé v průběhu normálního využívání vyplývající z vlastnosti těchto látek a z vlastnosti, pěnové vyplně
- Deformace části pěnové vyplně vzniklé v důsledku využívání nábytku
- Poškození vzniklá v důsledku
 - Sezení na okrajích
 - Stoupání a skákání po sedadle
 - Skubání za jejich součásti
 - Umístění v prostoru na povlečení množsvi povlečení, které přesahuje jeho kapacitu
- Zásipnění vzniklá v důsledku provádění čistících úkonů, které nejsou v souladu s pokyny Výrobce
- Rozdíly v barevném odstínu dřevěných prvků vyplývající z přirozeného původu tohoto materiálu
- Přípustné rozdíly ve struktuře a odstínu přírodní kůže a také různorodé jizvy, žíly, znamení, zdrsnění na líčové straně, rozdíly lousky kůže a vrasky. Jde o charakteristické vlastnosti přírodní kůže
- Skody způsobené zvířaty
- Poškození a změny v líčkovém calounění nábytku vzniklé v důsledku postavení nábytku v nepříznivých podmínkách, zejména působení slunečních paprsků
- V případě, kdy se uživatel neřídí pravidly pro využívání nábytku.

Pravidla pro využívání nábytku

- Calouněný nábytek by měl být využíván v souladu s jeho účelem a předurčením
- Sedadlo nábytku by mělo být používáno v rámci možnosti rovnoměrně – díky tomu se lze vyhnout vznikání prohlubní v polyuretanové pění
- Nábytek nesmí být vystavován silnému bodovému napětí, které může vést k praskání svů rozstřupům a roztržení látky
- Nábytek musí být postaven na vyrovnaném povrchu
- V případě dvou- a vícemístních výrobků a souprav je třeba nábytek využívat rovnoměrně (míjen na jednom sedadle) tak, aby během využívání nedošlo ke vzniku rozdílu ve vzhledu celé soupravy
- Nedovolte, aby nábytek přišel do styku s chemickými látkami, které nejsou určeny pro tento účel
- Prostředky pro údržbu a čišění nábytku jsou používány na zodpovědnost uživatele
- Vznikání záhybů a nerovností v potahu je přirozeným jevem a není vadou na kvalitě
- Světlé látky calounění se mohou obarvit od jiných materiálů, např. dříviny
- Pokud chcete zamezit poškození podlah, používejte pískové podložky na spodní straně nohou našeho nábytku

Jóttállási feltételek

- Ha a Gyártó figyelemfelhívéséből származó hibák következtében kár keletkezik, ebben az esetben a Gyártó veszi érte a felelősséget
- A Gyártó köteles a Vevő-t legkésőbb a kézhezvételtől 14. munkanapon belül tájékoztatni a reklamáció elfogadásáról vagy annak elutasításáról, amennyiben azt tájékoztatni kell
- A Gyártó köteles a reklamáció napja elfogadásától számított 30 munkanapon belül a reklamációt elfogadni valamint tájékoztatni a reklamáció koteles a reklamáció napja elfogadásától számított 30 munkanapon belül a reklamációt elfogadni valamint tájékoztatni róla a Vevőt. Kivételes esetekben, a Gyártó fenntartja magának a jogot, hogy meghosszabbítja a reklamáció teljesítés határidejét
- A Gyártó határozza meg a reklamáció helyét és annak módját. Amennyiben a hiba nem a gyári körülményeket igényli a Gyártó a helyszínen tesz eleget a reklamációnak, azaz a vevő által javasolt helyen, ahol az adott termék található. A Vevő lehetővé teszi a termék javítását, illetve annak elszállítását a Gyártó képviselőjének. A Gyártó nem köteles a jogosultnak csere bútort biztosítani a reklamációra vonatkozó időszak alatt
- Olyan esetekben, amikor a hiba nem elvitatható – a Vevő hozzájárulásával – a bútor árának csökkentésére van lehetőség, amely a reklamáció tárgya. Mas esetekben a reklamációval kapcsolatos szolgáltatás u. termékre való cserén fog alapulni
- Az a Vevő, aki nem biztosítja a meghatalmazott szerviz-szakembernek a termékhez történő hozzáférést, illetve aki nem volt hajlandó kiadni a bútoradatot annak megjavítása érdekében nem jogosult a jóllálási jegy használatához
- Ha a Vevő hibából adódóan a korábban egyeztetési időpontra, a Vevő és a szerviz képviselője között észrevélemmel kerül sor, így a Vevő elveszti a jogát a jóllálási jegy használatához
- Az indokolatlan reklamáció esetében a szerviz megterheli a Vevőt a felmerült szállítási költségekkel

A garancia nem vonatkozik

- Ha a bútor vásárláskor hibák vagy sérülések láthatóak
- Nem szabályszerű szerelés következtében történő hibák, illetve nem szakszerű szállítás során felmerült sérülések keletkeztek
- Rendkívüli eseményektől, illetve egyéb más körülmények alatti keletkezett meghibásodás
- Természetes változások bekövetkezők az idő múlása illetve a bútor elhasználhatósága során
- A bútor megfelelő használatá ellenében létrejött pl. a szövet ráncosítása, amely a szövet sajátossága illetve a formálás alkalmával polietilénből betét deformálódása, amely viszont a hab sajátossága
- A polietilénből betét deformálódása- a bútor elhasználhatósága során
- A garancia nem vonatkozik az alábbi nem rendeltetésszerű használat során
 - oldal felüli ülés,
 - az ülesen va állás és ülés
 - bizonyos bútor elemek erőfeszítése
 - amennyiben a agy nem utáni állapotba helyezése
- Ha nem a gyártó által javasolt előírások szerint, hanem helytelenül, nem megfelelő módszerrel vagy tisztviszettel tisztították a bútort és ennek következtében bemszátolások keletkeztek
- A bútor fából készített elemek szinkulumbázisú, amely annak természeti sajátossága
- Mepingetett életrészek textúra és színnyalában valamint az anyagfelületen található változások, azon belül- venák, ráncok, érdes felületek és borvasztóság különözletek valamint foltok. A fenti tulajdonságok a bőr természetes jellemzői
- Az állatok által okozott károk
- A garancia nem vonatkozik, ha nem óvja a bútort a közvetlen hőszugárzástól illetve UV- rancsoló hatásának és ennek következtében a bútor kárhozott részén sérülések illetve változások történnek
- Abban az esetben, ha nem tartja be a bútor használati utasításában rögzített útmutatókat

Bútor használati utasítás

- A kárhozott bútort felhasználhatósága szerint és rendeltetés szeruen szíveskedjen használni
- A bútor ütésért felelősség szerint egyenesen használja ez megakadályozza a polietilén habbetét deformálódását
- A bútor nem szabad kitermi erős felületi feszültségnek, amely következtében létrejehet a varrat megrepkedése, valamint a szövet szakadása
- A bútor csak is kizárólag szövetet felületen kötelező állítani
- Két vagy több személyes bútorok esetében valamint bútor garnitúrák esetében, célszerű azt részarányosan használni (nem csak egy részén) hogy a használat során az egyformán elhasználódjon
- Szigorúan tilos olyan vegyszereket használni, amelyek a gyártó által nem javasoltak
- Bútorok karbantartásához, illetve tisztításához szakséges szerek alkalmazása csak a használo felelősségére történik
- A ránc és egyenletlenség megjelenése a bútorhasználat felületen annak természetes jelensége és nem minőségi hibának minősül
- A világos kárpított anyag könnyen színel változhathat más anyagok érintése során pl. farmer
- A padló sérüléseinek elkerülésének érdekében javasolt a bútor lábához megfelelő alátételeket ragasztani